

NewAir I.B. Flex®

Luftpolstersystem

Vielseitige,
aufblasbare
Polsterung



STEIGERT DURCHSATZ, GERINGER PLATZBEDARF

Das NewAir I.B. Flex® Luftpolstersystem erzeugt pro Minute bis zu 30 lfm NewAir I.B.® und Bubble Wrap IB® Material. Schnelleres Aufblasen von Verpackungsmaterial ist produktiver für Ihren Versand, steigert die Arbeitseffizienz sowie die pünktliche Auslieferung Ihrer Produkte. Das NewAir I.B. Flex® System hat einen geringen Platzbedarf (weniger als 0,5m²). Es fügt sich somit gut in den Verpackungsbereich ein.

MAXIMALES AUFBLASEN REDUZIERT AUSSCHUSSMATERIAL BIS ZU 50%

Die patentierte Technologie ermöglicht das maximale Aufblasen jeder einzelnen Zelle, reduziert somit erforderliches Material, um hervorragenden Produktschutz zu liefern.

UNVERGLEICHLICHE ZUVERLÄSSIGKEIT

Verzögerungen während des Verpackungsprozesses verlangsamen die Auslieferungen. Die Bauteile werden aus hochwertigen Materialien hergestellt, die eine langlebige Systemhaltbarkeit gewährleisten.

ZUBEHÖR FÜR JEDE SYSTEMZUSAMMENSTELLUNG

Für das NewAir I.B. Flex® System ist eine Reihe von Zubehör erhältlich, welches den flexiblen Einsatz in den meisten Verpackungsbereichen ermöglicht.



Systemständer und Rollenwickler

Das NewAir I.B. Flex® System kann optional mit einem Rollenwickler ausgestattet werden. Es erzeugt damit eine Materialrolle von 90cm Durchmesser in weniger als 2 Minuten für eine dezentrale Verpackungsumgebung.



Instasheeter™ Folienschneidesystem

Per Knopfdruck schneidet das Instasheeter™ System voreingestellte Zuschnitte von NewAir I.B.® und Bubble Wrap IB® Material für eine kundenspezifische Polsterung, Blockierung oder Füllung.

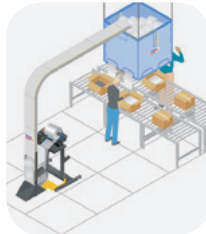

Jet Stream® Zuliefersystem

Das Jet Stream® Überkopf-Zuliefersystem erlaubt einem einzigen NewAir I.B. Flex® Luftpolstersystem mehrere Verpackungsplätze zu bedienen.

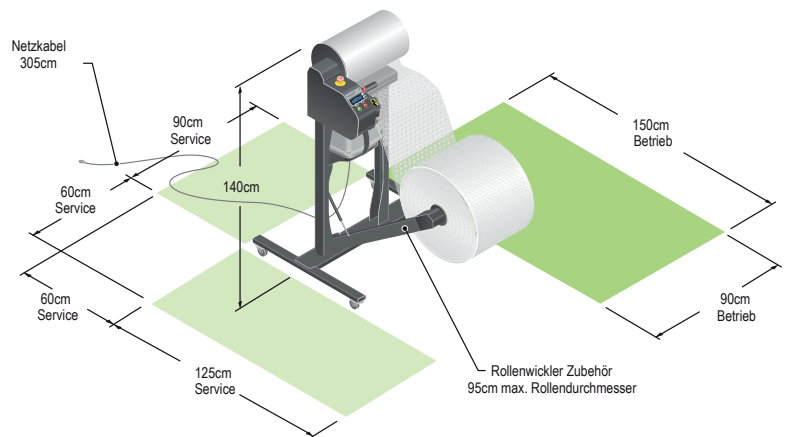

System Anordnung - Version Ständer mit Rollenwickler

SPEZIFIKATIONEN

Elektrischer Anschluss:

220-240 VAC 50/60 Hz 2A, einphasig

Gewicht:

System (ohne Materialrolle) 29kg
System + Ständer 51kg
System + Ständer + Wickler 59kg

Außenmaße gesamt (L x B x H):

74cm x 66cm x 48cm

